

INSTRUKTION FÖR Wiljam kompaktlastare 22-1221-00

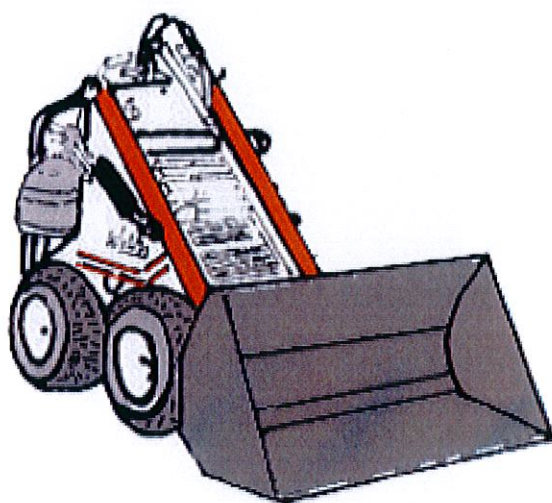

Läs igenom bruksanvisningen noggrant och förstå innehållet innan du använder maskinen.



TEKNISK DATA

- Fyrahjulsdrift
- "Glidstyrning"
- Motor: - 1-cylinder, 4 takt
 - effekt 8 kW
 - varvtal 3600 r/min
 - elstart
 - bränsletank 6,5 l
 - bränsle 96 oktan bensen
- Däck: - 18/7,50x8 "modernt lågprofildäck gräsmattsdäck"
 - 5.00-10 "traktordäcksmönster"
 - 4.40-10 "transportmönster"
- Körhastighet max ca. 4 km/h
- Dragningskraft vid start ca. 3500 N
- Dragningskraft vid max körhastighet ca. 4000 N
- Axelavstånd 700 mm
- Markhöjd 150 mm
- Bredd 800 mm - 1000 mm beroende av däck
- Höjd 1320 mm
- Längd med skopa nedsänkt 1980 mm
- Vikt ca 490 kg (utan arbetsredskap)
- Lyfthöjd 1800 mm
- Tiphöjd 1350 mm
- Tippvinkel 45°
- Lyftvinkel 35°
- Lyftkraft övre läge 3000 N
- Lyftkraft nedre läge 4500 N
- Hydraulpump kapacitet 22 l/minut/3600 r/ minut
- Arbetstryck 210 bar
 - tryck vid lyftning 160 bar
 - fyllning av skopet 160 bar
 - tömning av skopet 125 bar
- Hydrauloljetank 45 l
- Motvikt ca 122 kg (kan tas bort vid behov)
- Snabbkoppling till arbetsredskap

Måttskiss

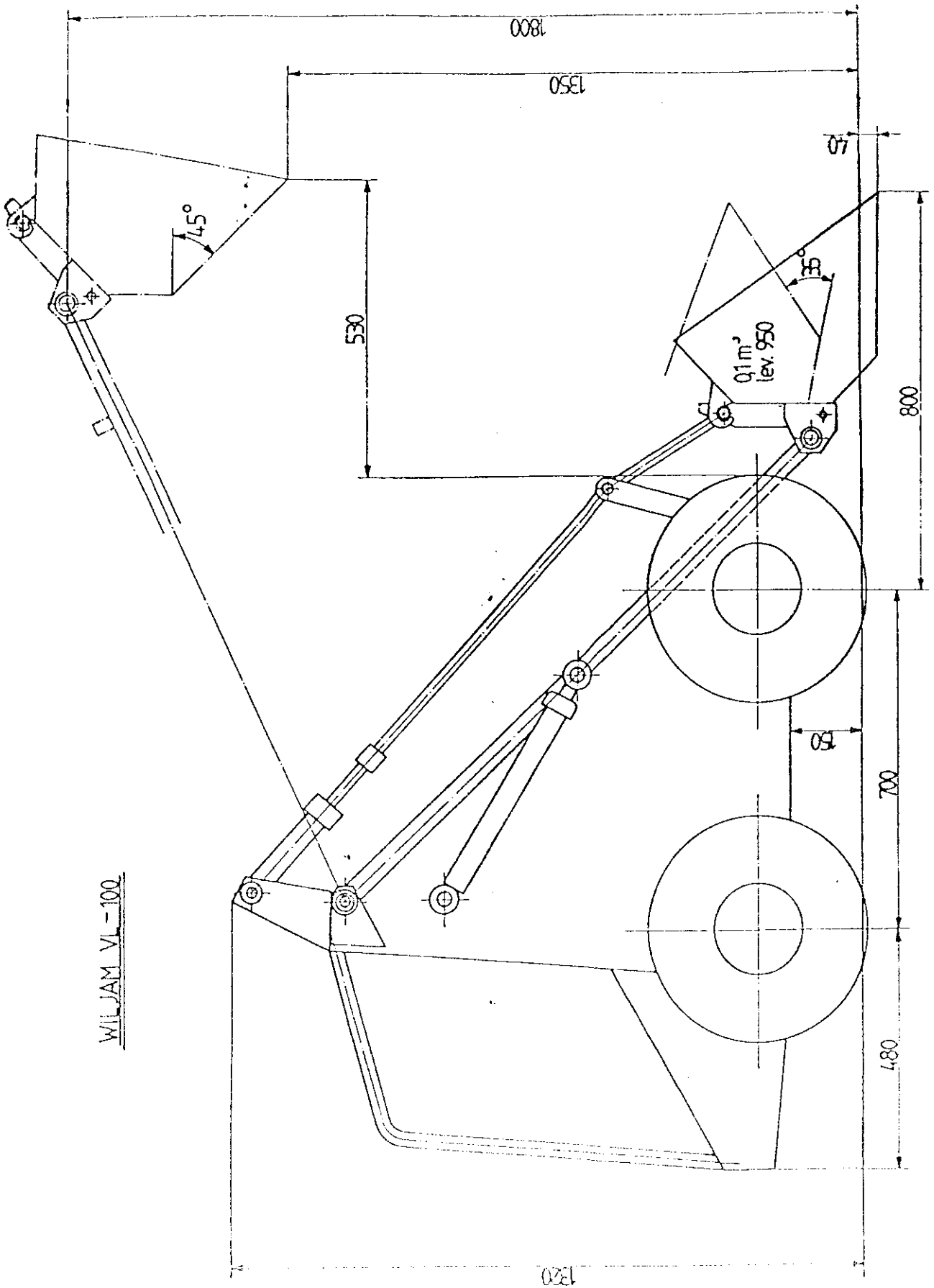

SÄKERHET

Läs noga igenom instruktionshandboken innan du börjar använda Wiljam VL 100. Se också till att andra personer som ska använda maskinen har studerat anvisningarna.

Säkerheten är en viktig faktor - maskinen kan vara ett farligt redskap om den inte används enligt anvisningarna.

Använd endast maskin med gasoldrift för inomhusbruk.

Låt inte barnen eller några andra personer vara i närheten när du kör maskinen.

Låna ej ut maskinen till någon som ej tagit del av instruktionsboken.

Vid service och rengöring - stäng av motorn.

Stanna alltid motorn och sänk ned redskapet när du går ifrån maskinen.

Observera att hydrostatisk transmission INTE fungerar som handbroms. Klossa hjulen vid parkering.

Stanna alltid motorn vid bränslepåfyllning.

Visste du att en liter olja är tillräckligt för att fördärva 1000 000 liter vatten - kanske just ditt dricksvatten.

OBS. Tipprisk

Störst tillåten last med förare är 240 kg - 300 mm:s avstånd mellan tyngdpunkt och snabbkoppling. Störst tillåten last utan förare är 170 kg - 300 mm:s avstånd mellan tyngdpunkt och snabbkoppling.

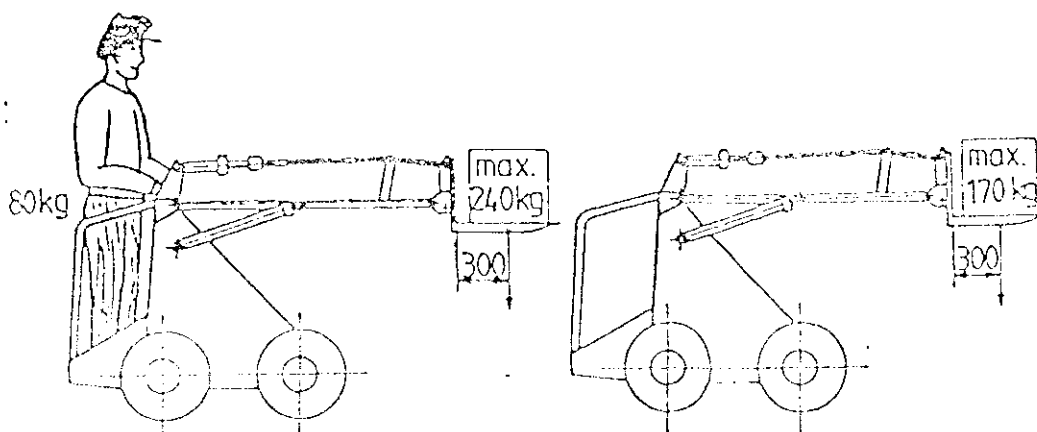

FÖRE START AV MOTORN

- Kontrollera: motoroljenivå
bränsle - 96 okt. bensen
luftfilter
hydraulolja

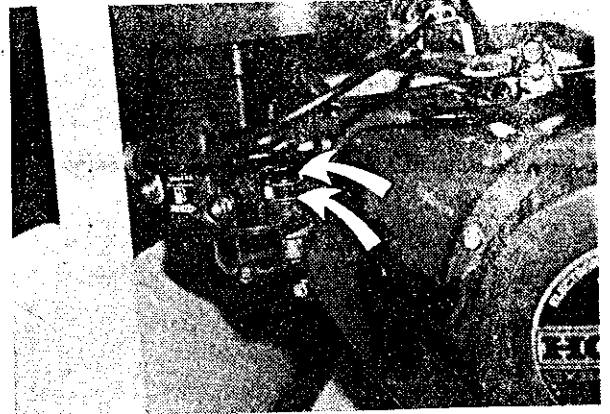

START AV MOTORN

- Öppna bensinkran - läge ON
- Använd choke (om motorn är kall)
- Öppna gasreglaget till hälften
- Vrid startnyckeln till läge ON och dra i startsnöret
- Elektrisk start: Vrid nyckeln till startläge. Släpp nyckeln då motorn startar.

OBS. Håll ej startnyckeln i startläge längre än 5 sekunder. Vänta 10 sekunder och upprepa startförsöket. På detta sätt kan startmotorn ej skadas.

När motorn startat stäng choken gradvis.

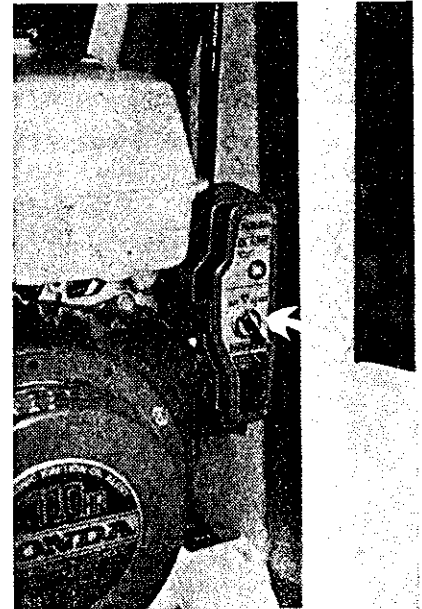

START AV GASOLDRIVEN MOTOR

- Stäng bensinkran och öppna gasolflaskan.
Starta sedan på samma sätt som bensin-driven motor.

OBS. När man byter från bensen till gasol:

- Stäng av bensinkran
- Låt motorn gå tills bensinen är slut
- Vrid nyckeln till läge OFF
- Öppna ventilen på gasolflaskan
- Starta motorn

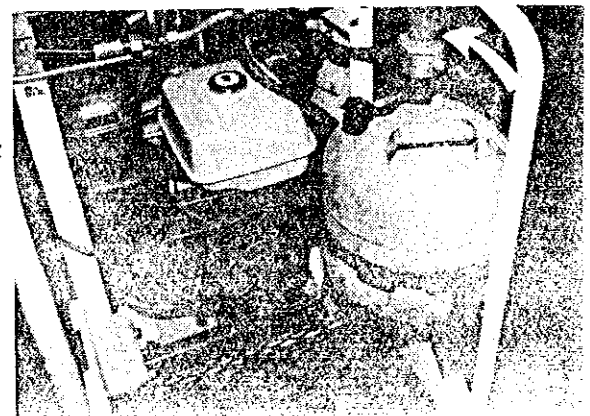

STANNA MOTORN

- Dra av gasen
- Stäng bensinkran - läge OFF
- Vrid startnyckeln till läge OFF
- Gasoldrift: Stäng gasoltubskranen
Vrid nyckeln till läge OFF

KÖRANVISNINGAR

Maskinen är glidstyrd

- Vänster körreglage driver vänster hjulpar
- Höger körreglage driver höger hjulpar

Körning framåt:

Båda körreglagen föres framåt lika mycket.

Körning bakåt:

Båda körreglagen föres bakåt lika mycket.

Styrning:

Styrning sker genom att man för fram eller bak det ena körreglaget mer än det andra. Vill man svänga snabbt för man den ena spaken framåt och den andra spaken bakåt.

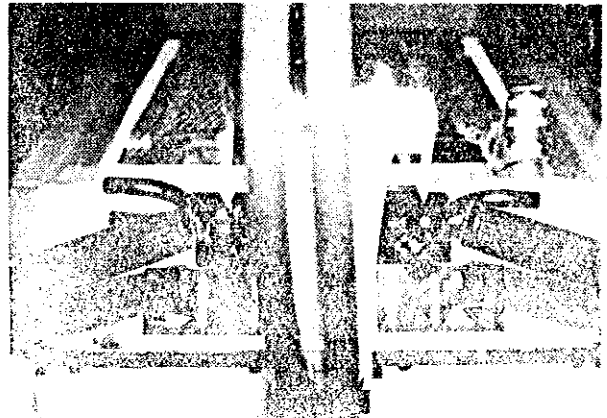

BYTE AV GASOLFLASKAN

- Stäng av kranen på gasolflaskan
- Ta loss kopplingen till gasolflaskan
- Byt till ny gasolflaska
- Sätt fast den nya gasolflaskan i hållaren
- Öppna kranen på gasolflaskan när maskinen skall användas

OLJENIVÅLAMPAN MED AUTOMATISKT STOPP

Om oljenivån sjunker tänds oljenivålampan (1) och bryter strömmen till motorn.

Om oljenivåvarnaren har stannat motorn, blinkar varningslampa (1) vid startförsök av motorn.

Åtgärd:

Fyll på motorolja till övre strecket och motorn startar.

AUTOMATSÄKRING

Automatsäkring (3) skyddar motorn vid elfel.

Om automatsäkring utlöst, undersök orsaken och reparera möjliga fel.

Tryck därefter in den gröna automatsäkringsknappen.

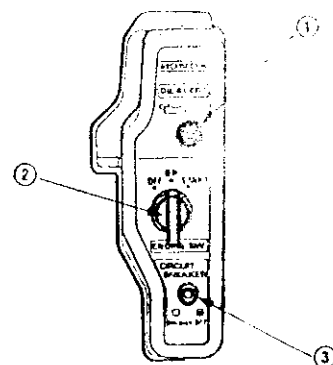

REKOMMENDATION FÖR HYDRAULOLJA

Leverantören levererar Wiljam 100 VL med hydraulolja av typen EF SHF 68.

Vid temperaturer kallare än -8° C rekommenderas BP SHF 32 eller liknande oljor.

Vid alla driftförhållande, skall oljans viscositet vara högst 1000 cst och lägst 10 cst.

BP SHF 68 ->	10 cst./ 100° C	1000 cst./ -8° C
BP SHF 32 ->	10 cst./ 85° C	1000 cst./ -19° C

Motsvarande oljor från olika oljebolag:

BP SHF 68	BP SHF 32
Shell Tellus T 68	Neste Hydraulic Oil 32 Super
Tebo Hydraulic Oil 68	Shell Tellus Oil T 32
Mobil DTE Oil 26	Tebo Hydraulic Oil 32 S
	Mobil Flowrex Special
	Texaco Rando Oil 32 HDS
	Esso Univis SHS 32

MANÖVERPANEL

1. Tilt
2. Lastarmar; upp - ned
3. Drift framåt och bakåt vänster sida
4. Drift framåt och bakåt höger sida
5. Handgas
6. Manöverspak till hydrauluttag
7. Hydrauluttag för snabbkoppling

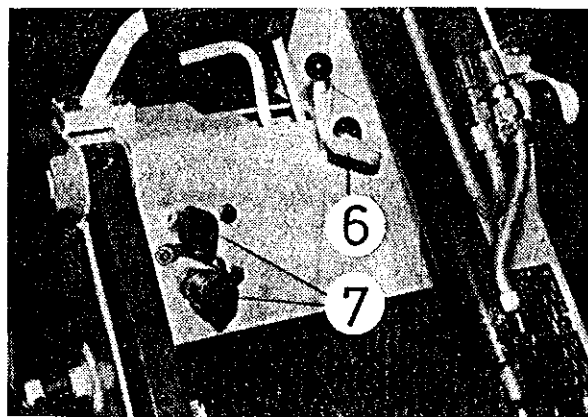
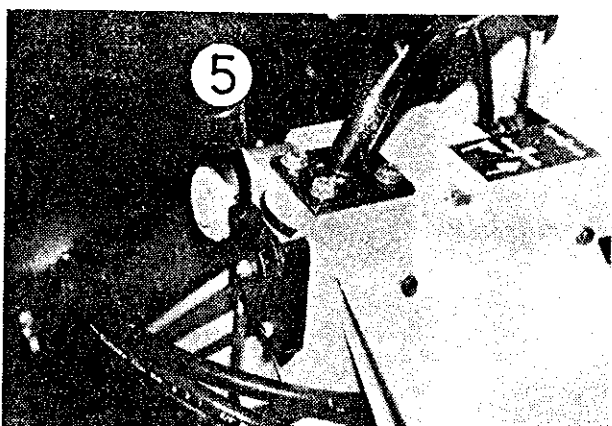
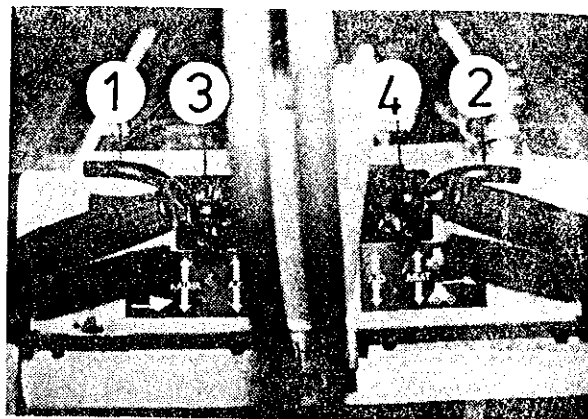

1. MANÖVERSPAK FÖR SKOPA

- spak framåt: tömning av skopan
- spak bakåt: lyft av skopan

2. MANÖVERSPAK FÖR LYFTARMAR

- spak framåt: sänkning av lyftarmar
- spak bakåt: lyft av lyftarmar

3-4 MANÖVERSPAKAR FÖR KÖRNING

- framåt: för båda spakarna framåt
- bakåt: för båda spakarna bakåt
- svängning: för ena spaken framåt och andra spaken bakåt

5. GASREGLAGE

- spak framåt: motorn går tomgång
- spak bakåt: full gas

6. DUBBELVERKANDE MANÖVERSPAK TILL HYDRAULUTTAG

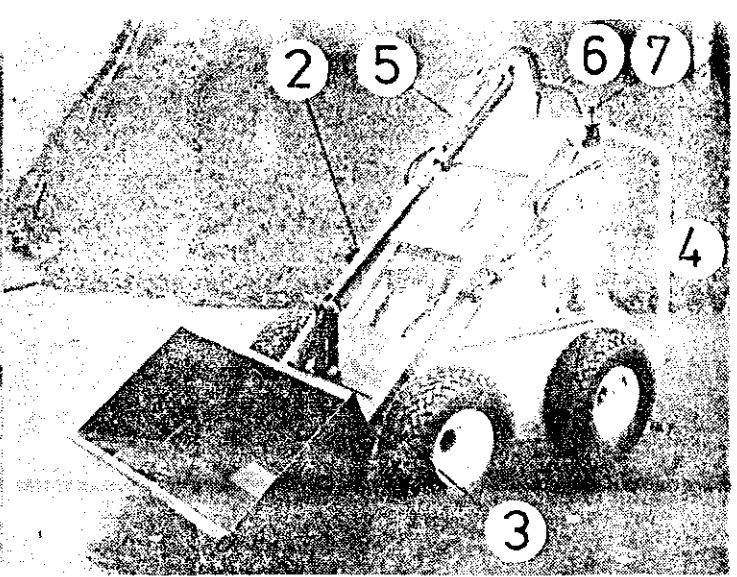
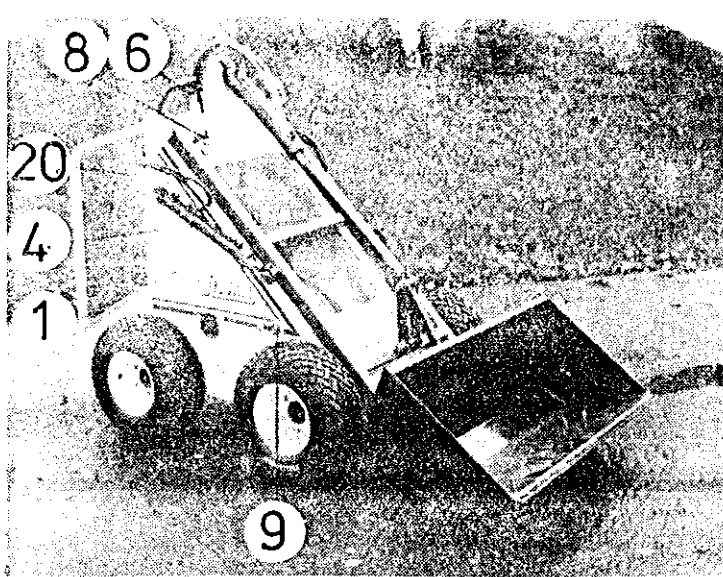

1. Chassi
2. Lastarm
3. Snabbkoppling för redskap
4. Lyftcylinder
5. Cylinder för skopan
6. Manöverspakar
7. Handgas
8. Snabbkoppling för hydraulik
9. Hydrauloljenivåglas
10. Hydrauliska motorer för drift
11. Hydraulpump
12. Filter för hydraulolja
13. Hydrauloljetank
14. Påfyllning för hydraulolja
15. Batteri
16. Bränsletank
17. Luftfilter
18. Ljuddämpare
19. Uttag för mätning av oljetryck
20. Maskinskylt

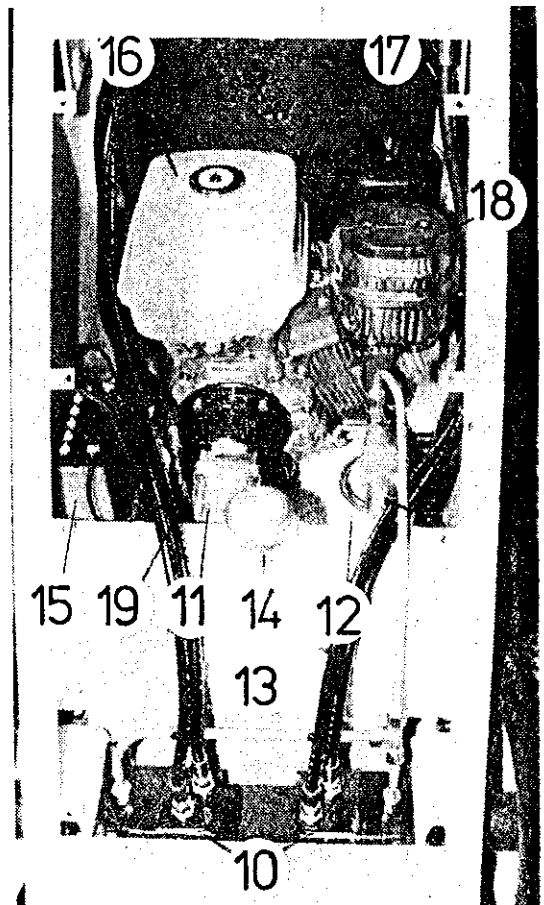

SNABBKOPPLING AV REDSKAP

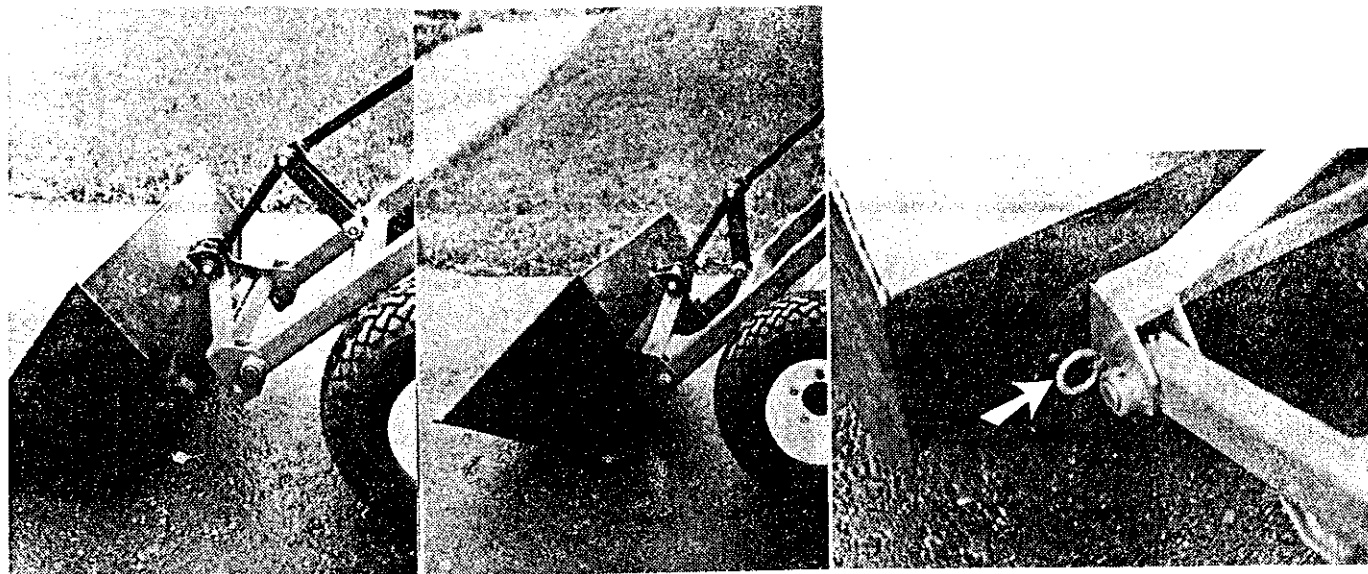

- Luta snabbkopplingen så att det går att köra in den i redskapet.
- Lyft lastarmarna uppåt och luta snabbkopplingen bakåt.
- Lås redskapet med sprintarna och låsringarna.

SERVICE

Följ serviceanvisningarna , för att uppnå bästa möjliga ekonomi och livslängd på Wiljam 100 VL.

SERVICE UTFÖRANDE

Vid service:

- en ren maskin underlättar ditt arbete
- stäng av motorn
- se till att allt är rent
- tag hand om spilloljan
- kontrollera oljans och filtrenas renhet vid byte, onormala partiklar i filtrena kan tyda på att fel uppkommit och att förebyggande åtgärd bör vidtagas

SMÖRJNING AV NIPPLAR

- rengör alltid nippelspets före smörjning
- pressa ut fettets så att fettets som kommer ut är rent
- torka bort överfödigt fett

DAGLIG SERVICE

KONTROLLERA MOTOROLJAN

Ta loss påfyllningslocket och kontrollera oljenivån.

OBS.

När du kontrollerar oljemängden, skruva inte in måttstickan.

Fyll oljan ända upp till kanten av påfyllningsöppningen.

KONTROLLERA HYDRAULOLJAN

Kontrollera att oljenivån i kontrollglaset är i överkant.

KONTROLLERA LUFTFILTRET

Kontrollera att luftfiltret är rent och lite oljigt.

Kontrollera att bränsle eller oljeläckage ej uppkommit.

Vid läckage - reparera omgående.

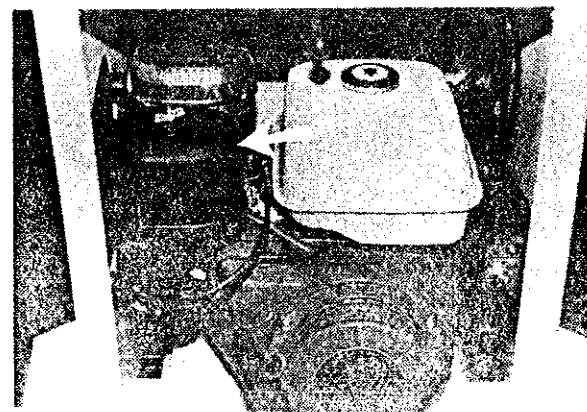
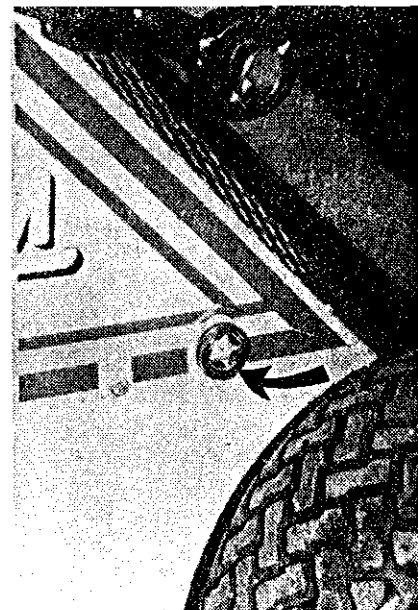
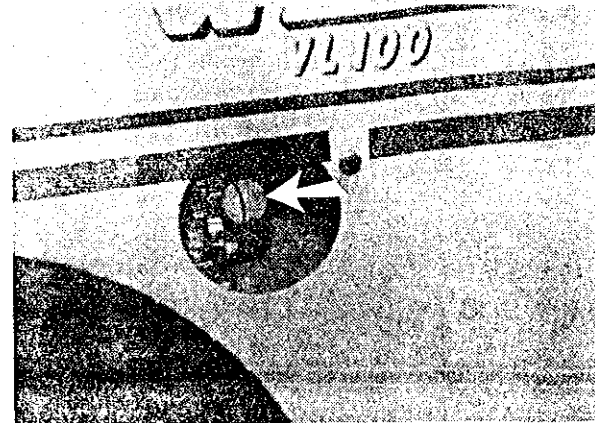

VECKOSERVICE

- * Smörj alla smörjnipplar
- * Smörj kedjor och kontrollera spänningen av drivkedjor

Vid spänning av drivkedjor:

Öppna skruvarna och spänn kedjorna med bultar som syns på bilden

- * Kontrollera glidyterna under kedjorna

Kontrollera att glidytan är i gott skick. Byt vid behov.

Vid byte:

lossa kedjorna och byt glidyterna.

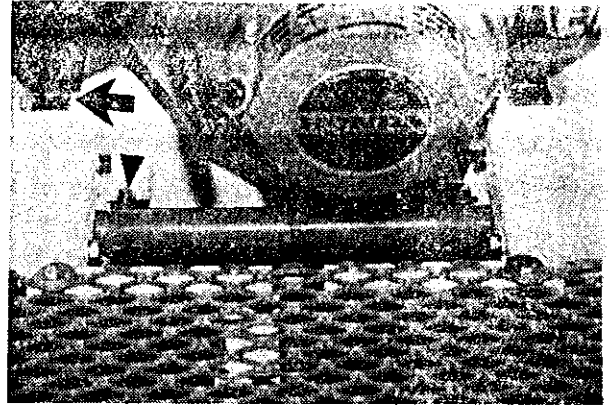

SERVICE VID 50 TIMMARS/TIDSINTERVALL

- Lossa luftfiltret och rengör med tryckluft.
- Tvätta skumplastfilter. Låt det torka och fukta med olja.
- Byt filter vid behov



100 TIMMARS SERVICE

BYTE AV MOTOROLJA

- Byt motorolja medan motorn är varm.
- Oljevoly m ca 1,1 l.
- Öppna avtappningspluggen.
- Öppna påfyllningsöppningen
- Skruva tillbaka avtappningspluggen.
- Häll olja i påfyllningsöppningen långsamt och så mycket att oljan står strax under kanten av påfyllningsöppningen.
- Skruva tillbaka påfyllningslocket.

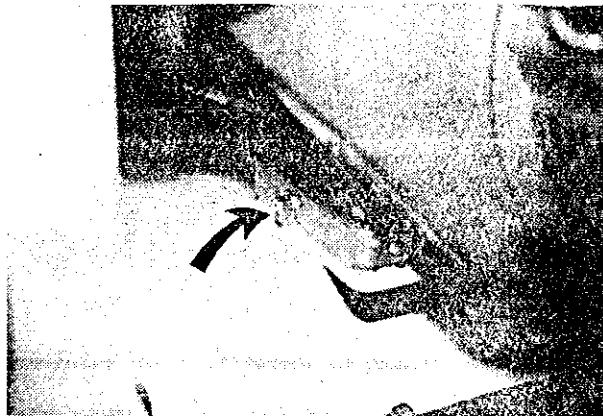

RENGÖR BRÄNSLEFILTER OCH SLAMKOPP

Se Hondas instruktionsbok

RENGÖR TÄNDSTIFT OCH BYT VID BEHOV

Se Hondas instruktionsbok.

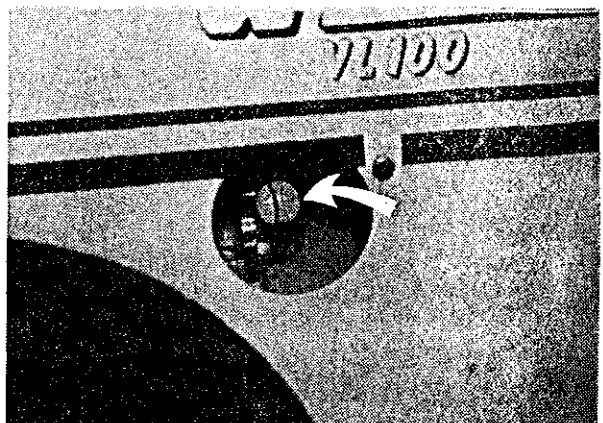

300 TIMMARS SERVICE, ELLER MINST EN GÅNG PER ÅR

KONTROLL AV VENTILSPEL

Se Hondas instruktionsbok.

400 TIMMARS SERVICE

BYTE AV HYDRAULOLJEFILTER

- Rengör utsidan av oljefiltret
 - Skruva loss gamla filtret
 - Skruva in det nya filtret
-
- Byt oljefilter första gången efter 50 timmar, därefter var 400 timmars intervall.

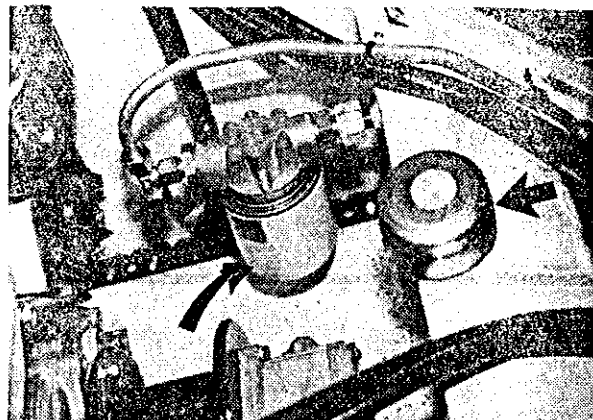

SERVICE 800 TIMMARS TIDSINTERVALL ELLER EN GÅNG PER ÅR

BYTE AV HYDRAULOLJA

- Öppna hydrauloljebehållarens avtappningsplugg
 - Öppna hydrauloljebehållarens lock
 - Skruva in avtappningspluggen
 - Håll oljan i hydrauloljebehållaren
 - Hydrauloljebehållarens volym är 45 l
-
- Första hydrauloljebyte efter 50 timmars brukstid och därefter 800 timmars brukstid.

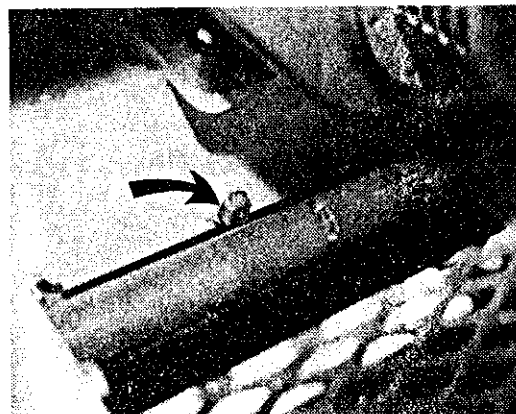

BYTE AV LUFTFILTER

Byt luftfilter till oljebehållarens påfyllningslock efter 800 timmars brukstid, och rengör var 200 timmars brukstid.

BYT BRÄNSLESLANGAR VAR TREDJE ÅR

SERVICE

	DAGLIGEN	1 GÅNG / VECKAN	20 H	50 H	100 H	200 H	300 H ELLER 1 GÅNG / ÅR	400 H	800 H ELLER 1 GÅNG / ÅR
Kontrollera: motorolja	X								
hydraulolja	X								
luftfilter	X								
olja- och bränsleläckage	X								
Kontrollera: kedjans spänning (spänn vid behov)		X							
kedjans glidyta		X							
Smörj alla nipplar och kedjor		X							
Rengör motorns luftfilter (byt vid behov)				X					
Byt motorolja			1) X		X				
Rengör bränslefilter och slamkopp					X				
Rengör tändstift (byt vid behov)					X				
Rengör luftfilter i hydrauloljebehållaren						X			
Justera ventilspel							X		
Byt hydrauloljefilter					1) X			X	
Byt hydraulolja					1) X				
Byt luftfilter till hydrauloljebehållaren									

1) Första gången